

Termékismertető Fokozott légzárású zsalu

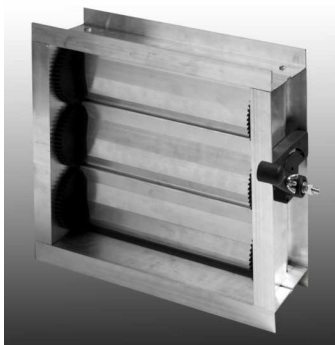

Alkalmazási terület

Légtechnikai rendszerek építhető, légmennyiség szabályozásra alkalmas szabályozó szerkezet.
Magas szintű légtömörsege miatt alkalmas fagyvédő zsalu funkció ellátására is.

Leírás

A fokozott légzárású zsaluk zárt állapotban az illeszkedő felületek gumi tömítésének köszönhetően redkívül jó légzárást biztosítanak. A zsalulevelek ellentétes mozgását műanyag fogaskerekek biztosítják melyek hőállósága tartósan 50 °C , rövid idejig 80 °C.
A zsalukat lehet kézi, vagy motoros mozgattással kérni, de ezt kérjük a megrendeléskor jelezzék.

Anyaga

Aluminium: AlMgSi 0,5

Rögzítés, beépítés

Az első felületen keresztül csavarozva.
Javasolt beépítési helyzet: vízszintes tengellyel.

Gyártási méretség

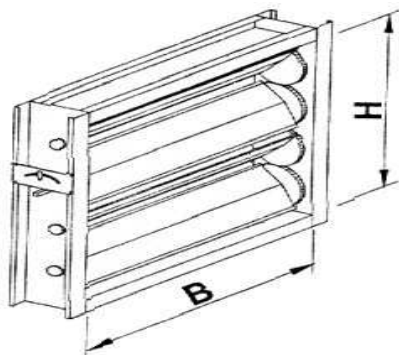

Vízszintes irányban (B): tetszőleges

Függőleges irányban (H) : 109, 210, 311, 412, 513, 614, 715, 816
917, 1018, 1119 ,1220, 1321

Műszaki adatok

Az fokozott légzárású zsalu áramlási ellenállását az alábbi ábra tartalmazza.

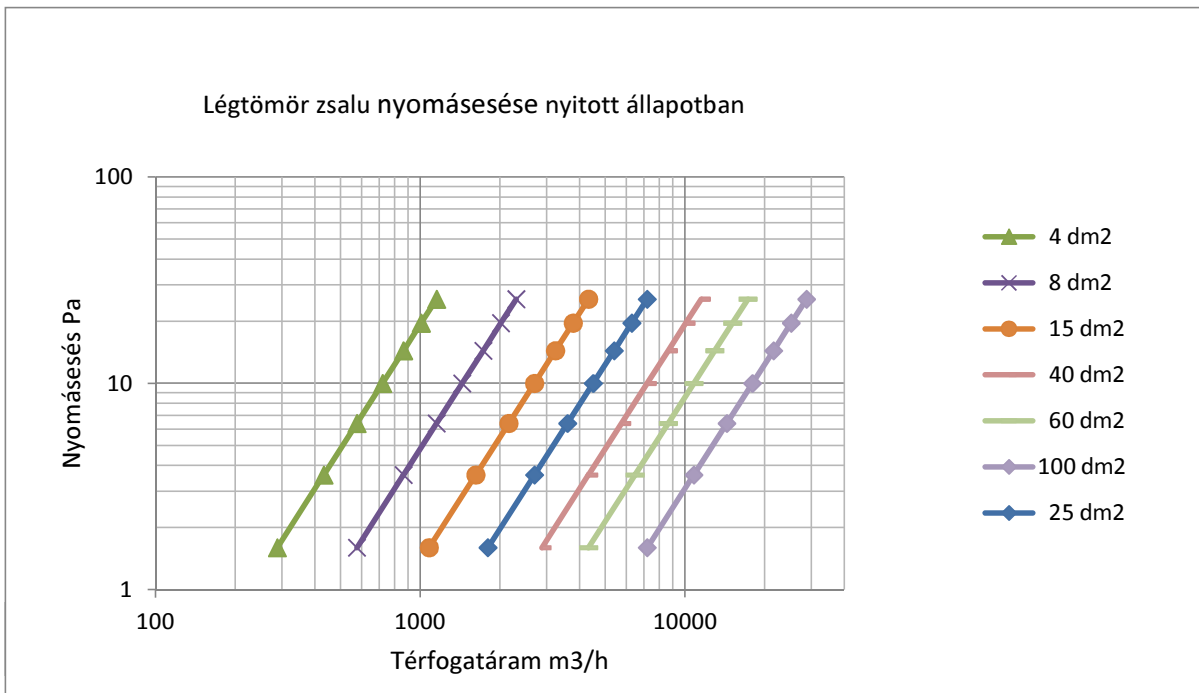

A motoros működtetésű fokozott légzárású zsalu hajtómotor forgatónyomaték igényét az alábbi táblázat tartalmazza.

	200	300	400	500	600	700	800	1000	1200	1400
109	5 Nm					10 Nm				
210										
311										
412										
513	20 Nm									
614										
715										
816										
917	20 Nm									
1018										
1119										